



GEBRUIKSAANWIJZING

DRAADLOOS GEREEDSCHAP

18V 3 IN 1

RACPV18V3IN1



BUILDER SAS

32, rue Aristide Bergès -ZI 31270 Cugnaux -France



BELANGRIJK: Lees voor gebruik de gebruiksaanwijzing.

1. TOEPASSING

Het snoerloze gereedschap van 18 V 3 in 1 is bedoeld voor

- 1) Schroeven in en uit en voor het boren van gaten in hout, metaal of kunststof.
- 2) Zagen van hout, metaal en kunststof
- 3) Droog schuren van hout, kunststof, plamuur en geverfde of gelakte oppervlakken. Dit product is niet geschikt voor het schuren van ondergronden op gipsbasis.

Het apparaat is niet geschikt voor commercieel gebruik. Elk ander gebruik dat niet uitdrukkelijk in deze handleiding is goedgekeurd, kan leiden tot schade aan het apparaat en een ernstig gevaar voor de gebruiker.

Het hulpmiddel is ontworpen voor gebruik door volwassenen. Jongeren vanaf 16 jaar mogen het apparaat alleen onder toezicht gebruiken. De fabrikant is niet aansprakelijk voor schade veroorzaakt door ondeskundig gebruik of onjuiste bediening.



WAARSCHUWING! Lees voor uw eigen veiligheid deze handleiding en de algemene veiligheidsinstructies zorgvuldig door voordat u het apparaat gebruikt. Geef uw elektrische apparaat alleen samen met deze instructies aan andere gebruikers.

2. VEILIGHEIDSWAARSCHUWINGEN

● ALGEMENE VEILIGHEIDSWAARSCHUWINGEN VOOR ELEKTRISCH GEREEDSCHAP

 **WAARSCHUWING** Lees alle veiligheidswaarschuwingen, instructies, illustraties en specificaties die bij dit elektrische apparaat worden geleverd. Het niet opvolgen van alle onderstaande instructies kan leiden tot elektrische schokken, brand en/of ernstig letsel.

Bewaar alle waarschuwingen en instructies voor toekomstig gebruik.

De term "elektrisch gereedschap" in de waarschuwingen verwijst naar uw elektrisch gereedschap met snoer of accu.

1) Veiligheid op de werkplek

- a) **Houd de werkplek schoon en goed verlicht.** Rommelige of donkere plekken nodigen uit tot ongelukken.
- b) **Gebruik elektrisch gereedschap niet in een explosieve omgeving, zoals in de aanwezigheid van brandbare vloeistoffen, gassen of stof.** Elektrisch gereedschap veroorzaakt vonken die het stof of de dampen kunnen doen ontbranden.
- c) **Houd kinderen en omstanders uit de buurt als u een elektrisch apparaat bedient.** Door afleiding kunt u de controle verliezen.

2) Elektrische veiligheid

- a) **Stekkers van elektrisch gereedschap moeten bij het stopcontact passen. Wijzig nooit iets aan de stekker. Gebruik geen adapterstekkers voor geaard elektrisch gereedschap. Ongewijzigde stekkers en passende stopcontacten verminderen het risico van elektrische schokken.**
- b) **Vermijd lichaamscontact met geaarde oppervlakken, zoals leidingen, radiatoren, fornuizen en koelkasten. Er bestaat een verhoogd risico op elektrische schokken als uw lichaam geaard is.**
- c) **Stel elektrisch gereedschap niet bloot aan regen of natte omstandigheden. Als er water in een elektrisch apparaat komt, neemt het risico van een elektrische schok toe.**
- d) **Misbruik het snoer niet. Gebruik het snoer nooit om het elektrische gereedschap te dragen, te trekken of los te koppelen. Houd het snoer uit de buurt van hitte, olie, scherpe randen of bewegende delen. Beschadigde of verwarde snoeren verhogen het risico op elektrische schokken.**
- e) **Als u een elektrisch apparaat buitenshuis gebruikt, gebruik dan een verlengsnoer dat geschikt is voor gebruik buitenshuis. Het gebruik van een snoer dat geschikt is voor gebruik buitenshuis vermindert het risico op elektrische schokken.**
- f) **Als het gebruik van een elektrisch gereedschap in een vochtige omgeving onvermijdelijk is, gebruik dan een met een aardlekschakelaar (RCD) beveiligde voeding. Het gebruik van een RCD vermindert het risico van elektrische schokken.**

3) Persoonlijke veiligheid

- a) **Blijf alert, let op wat u doet en gebruik uw gezond verstand wanneer u een elektrisch gereedschap bedient. Gebruik geen elektrisch gereedschap als u moe bent of onder invloed van drugs, alcohol of medicijnen. Een moment van onoplettendheid tijdens het bedienen van elektrisch gereedschap kan leiden tot ernstig persoonlijk letsel.**
- b) **Gebruik persoonlijke beschermingsmiddelen. Draag altijd oogbescherming. Beschermende uitrusting zoals een stofmasker, veiligheidsschoenen met antislipzool, een veiligheidshelm of gehoorbescherming die in de juiste omstandigheden wordt gebruikt, zal persoonlijk letsel verminderen.**
- c) **Voorkom onbedoeld starten. Zorg dat de schakelaar in de uit-stand staat voordat u het apparaat op de stroombron en/of accu aansluit, oppakt of draagt. Het dragen van elektrisch gereedschap met uw vinger op de schakelaar of het onder spanning zetten van elektrisch gereedschap met de schakelaar aan nodigt uit tot ongelukken.**
- d) **Verwijder elke stelsleutel of sleutel voordat u het elektrische apparaat aanzet. Een moersleutel of sleutel die aan een draaiend deel van het elektrische apparaat blijft zitten, kan leiden tot persoonlijk letsel.**
- e) **Ga niet te ver. Blijf altijd goed staan en in evenwicht. Dit maakt een betere controle over het elektrische gereedschap mogelijk in onverwachte situaties.**
- f) **Kleed u naar behoren. Draag geen losse kleding of sieraden. Houd uw haar en kleding uit de buurt van bewegende delen. Losse kleding, juwelen of lang haar kunnen in bewegende delen verstrikt raken.**
- g) **Als er voorzieningen aanwezig zijn voor de aansluiting van voorzieningen voor stofafzuiging en -opvang, zorg er dan voor dat deze worden aangesloten en correct worden gebruikt. Het gebruik van**

stofopvang kan stofgerelateerde gevaren verminderen.

h) Zorg ervoor dat u niet zelfgenoegzaam wordt en de veiligheidsbeginselen van gereedschap negeert door vertrouwd te raken met het veelvuldig gebruik van gereedschap. Een onzorgvuldige handeling kan binnen een fractie van een seconde ernstig letsel veroorzaken.

4) Gebruik en onderhoud van elektrisch gereedschap

a) **Forceer het elektrische gereedschap niet. Gebruik het juiste elektrische gereedschap voor uw toepassing.** *Het juiste elektrische gereedschap zal het werk beter en veiliger doen op de snelheid waarvoor het is ontworpen.*

b) **Gebruik het elektrische gereedschap niet als de schakelaar het niet in- en uitschakelt.** *Elk elektrisch apparaat dat niet met de schakelaar kan worden bediend, is gevaarlijk en moet worden gerepareerd.*

c) **Trek de stekker uit het stopcontact en/of verwijder de accu, indien afneembaar, uit het elektrische apparaat voordat u het apparaat afstelt, accessoires verwisselt of het apparaat opbergt.** *Dergelijke preventieve veiligheidsmaatregelen verminderen het risico dat het elektrische apparaat per ongeluk wordt gestart.*

d) **Bewaars ongebruikt elektrisch gereedschap buiten het bereik van kinderen en laat het niet bedienen door personen die niet bekend zijn met het elektrisch gereedschap of deze instructies.**

Elektrisch gereedschap is gevaarlijk in de handen van ongetrainde gebruikers.

e) **Onderhoud elektrisch gereedschap en toebehoren. Controleer op verkeerde uitlijning of vastzitten van bewegende delen, breuk van onderdelen en elke andere omstandigheid die de werking van het elektrische gereedschap kan beïnvloeden. Indien beschadigd, laat het elektrische apparaat repareren voordat u het gebruikt.** *Veel ongelukken worden veroorzaakt door slecht onderhouden elektrisch gereedschap.*

f) **Houd snijgereedschap scherp en schoon.** *Goed onderhouden snijgereedschap met scherpe snijkanten zal minder snel vastlopen en is gemakkelijker te controleren.*

g) **Gebruik het elektrische gereedschap, de accessoires en de bits enz. volgens deze instructies, rekening houdend met de werkomstandigheden en de uit te voeren werkzaamheden.** *Gebruik van het motorapparaat voor andere dan de bedoelde werkzaamheden kan leiden tot een gevaarlijke situatie.*

h) **Houd handgrepen en grijpvlakken droog, schoon en vrij van olie en vet.** *Gladde handgrepen en grijpvlakken maken het onmogelijk het gereedschap in onverwachte situaties veilig te hanteren en onder controle te houden.*

5) Gebruik en verzorging van batterijgereedschap

a) **Laad alleen op met de door de fabrikant gespecificeerde lader.** *Een lader die geschikt is voor een bepaald type accu kan brandgevaar opleveren wanneer deze wordt gebruikt voor een andere accu.*

b) **Gebruik elektrisch gereedschap alleen met speciaal daarvoor bestemde accu's.** *Bij gebruik van andere accu's bestaat gevaar voor letsel en brand.*

c) **Als de accu niet in gebruik is, houd hem dan uit de buurt van andere metalen voorwerpen, zoals paperclips, munten, sleutels, spijkers, schroeven of andere kleine metalen voorwerpen, die een verbinding kunnen maken tussen de ene en de andere pool.** *Het kortsluiten van de accupolen kan brandwonden of brand veroorzaken.*

- d) **Onder extreme omstandigheden kan er vloeistof uit de batterij komen; vermijd contact. Als er per ongeluk contact optreedt, spoel dan met water. Als de vloeistof in de ogen komt, zoek dan onmiddellijk medische hulp.** *Vloeistof die uit de batterij komt, kan irritatie of brandwonden veroorzaken.*
- e) **Gebruik geen accu of gereedschap dat beschadigd of aangepast is.** *Beschadigde of gewijzigde batterijen kunnen onvoorspelbaar gedrag vertonen met brand, explosie of kans op letsel tot gevolg.*

f) **Stel een accu of gereedschap niet bloot aan vuur of een te hoge temperatuur.** *Blootstelling aan vuur of temperatuur boven 130 °C kan een explosie veroorzaken.*

g) **Volg alle oplaadinstructies en laad de accu of het gereedschap niet op buiten het in de instructies aangegeven temperatuurbereik.** *Onjuist opladen of opladen bij temperaturen buiten het aangegeven bereik kan de accu beschadigen en het brandgevaar vergroten.*

6) Service

a) **Laat uw elektrische apparaat onderhouden door een gekwalificeerde reparateur die uitsluitend identieke vervangingsonderdelen gebruikt.**

Zo blijft de veiligheid van het elektrisch gereedschap gewaarborgd.

b) **Onderhoud nooit beschadigde accu's.** *Onderhoud aan accu's mag alleen worden uitgevoerd door de fabrikant of erkende onderhoudsbedrijven.*

● VEILIGHEIDSINSTRUCTIES VOOR BATTERIJEN EN LADER

Batterijen

- Probeer nooit om welke reden dan ook te openen.
- Niet bewaren op plaatsen waar de temperatuur 40°C (104°F) kan overschrijden.
- Laad alleen op bij omgevingstemperaturen tussen 4°C en 40°C (39,2°F en 104°F).
- Laad alleen op met de bij het apparaat geleverde lader.
- Bewaar uw batterijen op een koele, droge plaats (5°C-20°C/41°F-68°F). Bewaar batterijen nooit in ontladen toestand.
- Het is beter voor Li-ion batterijen om ze regelmatig (minstens 4 keer per jaar) te ontladen en opnieuw te laden. De ideale lading voor langdurige opslag van uw Li-ion batterij is 40% van de capaciteit.
- Volg bij het verwijderen van batterijen de aanwijzingen in het hoofdstuk "Bescherming van het milieu".
- Veroorzaak geen kortsluiting. Indien een verbinding wordt gemaakt tussen de positieve (+) en negatieve (-) pool rechtstreeks of via toevallig contact met metalen voorwerpen, wordt de batterij kortgesloten en zal er een intense stroom vloeien die warmteontwikkeling veroorzaakt die kan leiden tot breuk van de behuizing of brand.
- Niet verhitten. Als batterijen worden verhit tot boven 100°C (212°F), kunnen de verzegelende en isolerende separatoren en andere polymeercomponenten worden beschadigd, wat kan leiden tot lekkage van elektrolyt en/of interne kortsluiting die leidt tot warmteontwikkeling die breuk of bestand veroorzaakt. Werp de batterijen bovendien niet in het vuur, dit kan leiden tot een explosie en/of heftige verbranding.
- Onder extreme omstandigheden kan de batterij gaan lekken. Wanneer u vloeistof op de batterij opmerkt, gaat u als volgt te werk:
 - ✓ Veeg de vloeistof voorzichtig af met een doek. Vermijd contact met de huid.
 - ✓ Volg de onderstaande instructies bij contact met de huid of de ogen:
 - Onmiddellijk spoelen met water. Neutraliseren met een mild zuur zoals citroensap of azijn.

- Bij contact met de ogen overvloedig spoelen met schoon water gedurende ten minste 10 minuten. Een arts raadplegen.



Brandgevaar! Voorkom kortsluiting in de contacten van een losgeraakte batterij. Verbrand de batterij niet.

Lader

- . Gebruik de bij het apparaat geleverde lader alleen om de batterij op te laden.
- . Probeer nooit niet-oplaadbare batterijen op te laden.
- . Laat defecte snoeren onmiddellijk vervangen.
- . Niet blootstellen aan water.
- . Open de lader niet.
- . De lader niet aftasten.
- . De lader is alleen bedoeld voor gebruik binnenshuis.
- . Deze lader kan worden gebruikt door kinderen vanaf 8 jaar en personen met beperkte fysieke, zintuiglijke of mentale capaciteiten of met gebrek aan ervaring en kennis, indien zij onder toezicht staan of instructie hebben gekregen over het veilige gebruik van het apparaat en de gevaren ervan begrijpen.
- . Kinderen mogen niet met het apparaat spelen.
Reiniging en gebruikersonderhoud mogen niet door kinderen zonder toezicht worden uitgevoerd.
- . Als het netsnoer beschadigd is, moet het door de fabrikant, zijn serviceagent of gelijk gekwalificeerde personen worden vervangen om gevaar te voorkomen.

WAARSCHUWING: Laad geen niet-oplaadbare batterijen op.

● AANVULLENDE VEILIGHEIDSINSTRUCTIES



Waarschuwing! Zagen of schuren kan leiden tot de vorming van gevaarlijk stof (bijv. afkomstig van materialen met loodhoudende verf, asbesthoudende materialen, metalen of sommige houtsoorten) dat een gevaar kan vormen voor de gebruiker of personen in de omgeving. Zorg voor een goede ventilatie van de werkplek.

Draag altijd een veiligheidsbril, veiligheidshandschoenen en ademhalingsbescherming. Bevestig een stofafzuiging.

Veiligheidsinstructies voor reciprozaagmachines

Houd het motorapparaat bij geïsoleerde grijpvlakken vast wanneer u een handeling uitvoert waarbij het snijgereedschap in contact kan komen met verborgen bedrading. *Snijgereedschap dat in contact komt met een "onder spanning staande" draad kan blootliggende metalen delen van het elektrisch gereedschap "onder spanning" zetten en de gebruiker een elektrische schok geven.*

Gebruik klemmen of een andere praktische manier om het werkstuk vast te zetten en te ondersteunen op een stabiel platform.

Als u het werkstuk met de hand of tegen uw lichaam houdt, wordt het onstabiel en kunt u de controle verliezen.

SPECIALE VEILIGHEIDSINFORMATIE VOOR HET SNOERLOZE COMBIGEREEDSCHAP

- Houd het elektrische gereedschap bij de geïsoleerde handgrepen vast bij werkzaamheden waarbij het snijgereedschap of de schroef in contact kan komen met verborgen bedrading. *Contact met een onder spanning staande draad kan ook een lading veroorzaken in metalen onderdelen van het apparaat en resulteren in een elektrische schok.*
- Gebruik geschikte detectoren om verborgen toevoerleidingen te vinden of informeer bij het plaatselijke nutsbedrijf. *Contact met elektrische leidingen kan leiden tot elektrische schokken en brand, contact met een gasleiding kan leiden tot een explosie. Beschadiging van een waterleiding kan leiden tot materiële schade en elektrische schokken.*
- Zet het werkstuk vast. *Een werkstuk dat wordt vastgehouden met spanmiddelen of een bankschroef wordt steviger vastgehouden dan met de hand.*
- Wees zeer voorzichtig met gereedschap zoals zagen, schraapmesses en boren. *Deze zijn scherp en vormen een gevaar voor verwondingen.*
- Draag veiligheidshandschoenen bij het verwisselen van hulpstukken. *Zo voorkomt u verwondingen als het opzetstuk na gebruik is opgewarmd.*

SPECIFIEKE VEILIGHEIDSINSTRUCTIES BIJ HET ZAGEN

- **Houd de handen uit de buurt van het zaaggedeelte. Niet onder het werkstuk reiken. Ga altijd aan de zijkant van de zaag staan als u werkt. Bij contact met het zaagblad bestaat verwondingsgevaar.**

- **Alleen wanneer het elektrische gereedschap is ingeschakeld, mag het zaagblad tegen het werkstuk worden bewogen.** *Er bestaat terugslaggevaar als het zaagblad in het werkstuk vastloopt.*
- **Zorg ervoor dat de voetplaat tijdens het zagen stevig tegen het werkstuk is geplaatst.** Het zaagblad kan kantelen en leiden tot verlies van controle over het elektrische gereedschap.
- **Schakel na het werk het elektrische gereedschap uit en trek het zaagblad pas uit de zaagsnede als het tot stilstand is gekomen.** *Zo voorkomt u terugslag en kunt u het elektrische gereedschap veilig neerleggen.*
- **Gebruik alleen onbeschadigde zaagbladen in perfecte staat.** *Verbogen of botte bladen kunnen breken, de zaagsnede nadelig beïnvloeden of terugslag veroorzaken.*
- **Rem het zaagblad niet af na het uitoefenen van zijdelingse druk.** *Het zaagblad kan beschadigd raken, breken of het uitschakelen van het apparaat veroorzaken door een terugslag.*
- **Trek het materiaal stevig aan. Ondersteun het werkstuk niet met de hand of voet.** *Raak geen voorwerpen of de grond aan terwijl de zaag draait.*
- **Er bestaat gevaar voor terugslag. Houd het motorapparaat tijdens het werk met beide handen vast en zorg voor een veilige stand.** *Met beide handen wordt het motorapparaat beter geleid.*
- **Wacht tot het elektrische gereedschap is gestopt voordat u het neerzet.** *Het inzetstuk kan kantelen en leiden tot verlies van controle over het elektrische gereedschap.*
- **Schakel het apparaat onmiddellijk uit als het zaagblad vastloopt.** *Spreid de zaagsnede uit en trek het zaagblad er voorzichtig uit. Dit kan leiden tot verlies van controle over het elektrische gereedschap.*

SPECIALE VEILIGHEIDSINFORMATIE BIJ SCHUREN EN SCHRAPEN

- **Gebruik het elektrische gereedschap alleen voor droog schuren. Schraap geen vochtige materialen.** *Het binnendringen van water in het elektrische apparaat verhoogt het risico van een elektrische schok.*
- **Vermijd oververhitting van het geschuurde voorwerp en de schuurmachine zelf.** *Mogelijk brandgevaar.*
- **Het werkstuk wordt heet tijdens het slijpen. Raak het bewerkte gebied niet aan, laat het afkoelen.** *Er is gevaar voor verbranding. Gebruik geen koelmiddelen of dergelijke.*
- **Leeg het stofreservoir altijd vóór werkpauses.** *Schuurstof in de stofzak, het microfilter, de papieren zak (of in de filterzak of het filter van het afzuigstelsel) kan onder ongunstige omstandigheden, zoals liggende vonken bij het slijpen van metalen, tot zelfontbranding komen. Bijzondere gevaren ontstaan wanneer het schuurstof vermengd is met verf, polyurethaanresten of andere chemische stoffen, of wanneer het geschuurde voorwerp na lange arbeidstijd heet is.*

RESIDUELE RISICO'S

Zelfs als dit elektrisch gereedschap op de juiste wijze wordt gebruikt en gehanteerd, blijven er enkele risico's bestaan. Vanwege de

constructie en bouw, kan dit elektrisch gereedschap de volgende gevaren opleveren:

- a) Longschade, indien geen geschikte ademhalingsbescherming wordt gedragen;
- b) Snijdt
- c) Oorschade bij werken zonder gehoorbescherming.
- d) Oogletsel indien geen geschikte oogbescherming wordt gedragen.
- e) Schade aan uw gezondheid door het zwaaien met uw handen en armen wanneer u het apparaat langere tijd gebruikt of wanneer het apparaat niet goed wordt vastgehouden of onderhouden.

Symbolen

	Voldoet aan de relevante veiligheidsnormen
	Om het risico op letsel te beperken, moet de gebruiker deze handleiding lezen en begrijpen voordat hij dit product gebruikt.
	Draag oogbescherming.
	Draag maskerbescherming bij stof.
	Draag oorbeschermers. Blootstelling aan lawaai kan gehoorverlies veroorzaken.
	Gooi oude apparaten niet bij het huisvuil.
	Klasse II, dubbele isolatie (alleen voor lader)
	Ne pas exposer le chargeur ni la batterie à l'eau.
	Verbrand de batterij of de lader niet.
	Omgevingstemperatuur van 40 °C max. (alleen voor de batterij)
	Gebruik de batterij en lader alleen binnenshuis.
	Recycling

3. UW PRODUCT

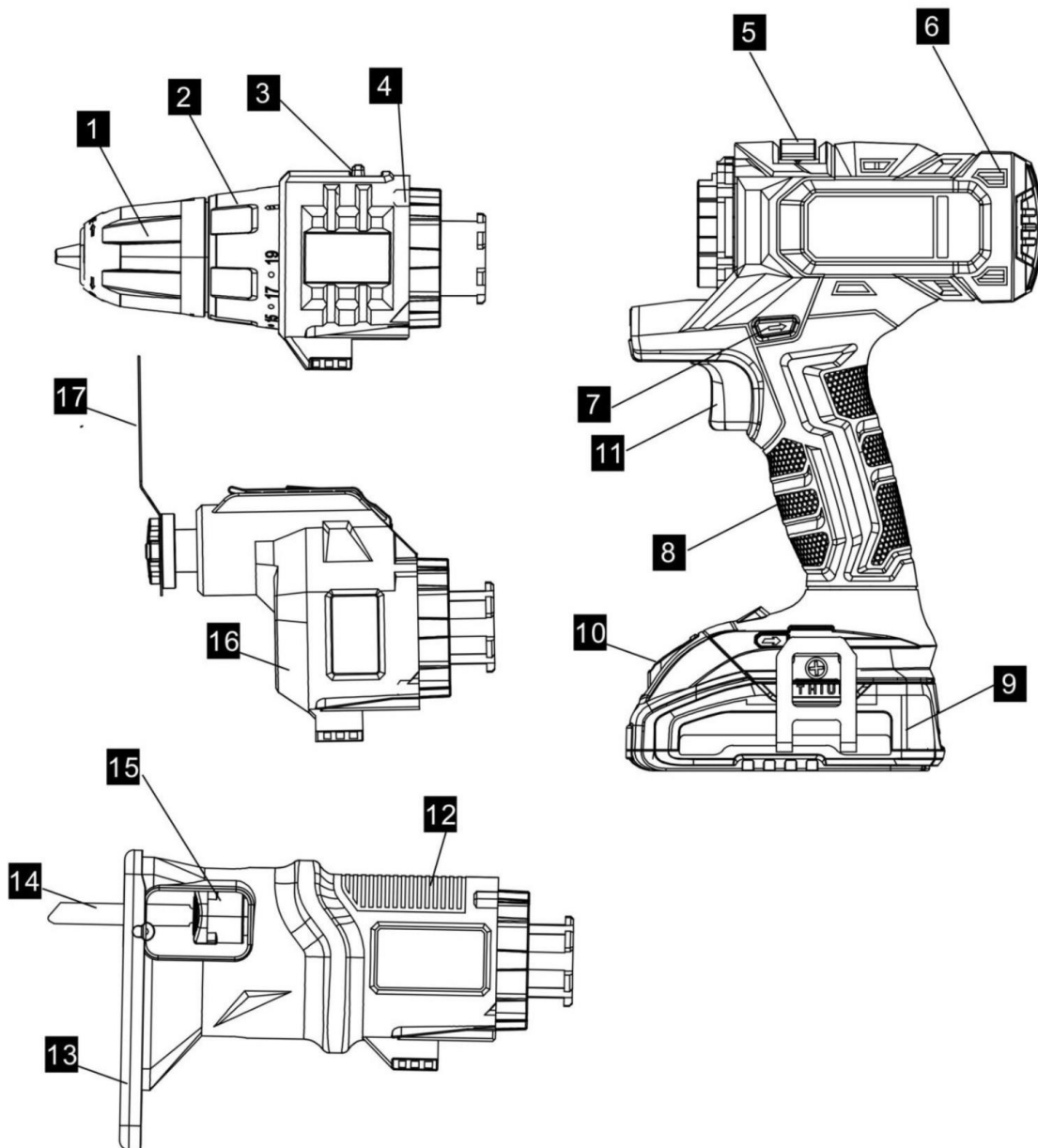

1 Sleutelloze klauwplaat

2 Koppelstelring

3 Versnellingskeuzeschakelaar

4 Boor bevestiging

5 Ontgrendelingshendel voor
apparaatbevestiging

6 Motor

7 Richtingsschakelaar

8 Greep

9 Oplaadbare batterij

10 Ontgrendelingsknop voor batterij

11 Aan/uit-schakelaar

12 Hulpstuk voor decoupeerzaag

13 Voetplaat

14 zaagblad

15 Hendel voor het ontgrendelen van het zaagblad

16 Multi-schuurmachine opzetstuk

17 Roestvrije schraper

4. INHOUDSOPGAVE VAN HET PAKKET

- Verwijder al het verpakkingsmateriaal.
- Verwijder de resterende verpakking en inlegvellen (indien aanwezig).
- Controleer of de inhoud van de verpakking volledig is.
- Controleer het apparaat, het netsnoer, de stekker van de oplader en alle accessoires op transportschade.
- Bewaar het verpakkingsmateriaal zoveel mogelijk tot het einde van de garantieperiode. Breng het daarna naar uw plaatselijke afvalverwerkingsysteem.



WAARSCHUWING! Verpakkingsmateriaal is geen speelgoed! Kinderen mogen niet met plastic zakken spelen! Er bestaat verstikkingsgevaar!

Accessoires:

- 10 schroefpunten (PH1, PH2, PH3, PZ1, PZ2, Torx 10,20, SL4, SL5, SL7)
- Toebehoren voor malzaag: 1pcs 10mm houtblad, 1pcs 10mm metaalblad
- Accessoires voor multigereedschap: 1pc roestvrije schraper; 1pc roestvrij blad; 1pc schuurkussen
3pcs schuurpapier voor hout en metaal
- Met 1 batterij 2Ah + 1,5A snellader

Opmerking: Als er onderdelen ontbreken of beschadigd zijn, neem dan contact op met uw dealer.

5. TECHNISCHE GEGEVENS

Nominale spanning (gelijkstroom)	18V d.c.
Onbelast toerental van de motor	21000/min
Boorfunctie	Geen ladingssnelheid: 0-350/0-1400min ⁻¹ 22+1 instellingen, 30 N.m. koppel, 13mm dubbele huls Zaagdiepte: Hout: 25mm, metaal: 10mm
	Geluidsdrukniveau (LpA)..... 79,8dB(A), K=5dB(A) Geluidsvermogensniveau (LWA) .90,8 dB(A), K=5dB(A) Trillingen (ah) 0,983 m/s ² , K=1,5 m/s ²
Decoupeerzaagfunctie	Onbelaste snelheid: 0-2600/min, Slag: 18mm, Snijdiepte: 15cm in metaal, 60mm in hout

	<p>Geluidsdrukniveau (LpA)..... 86,9 dB(A) K= 3 dB(A)</p> <p>Geluidsvermogensniveau (LWA) ... 97,9 dB(A) K=3 dB(A)</p> <p>Trillingen: "Snijplank" modus: ah, B=2,665m/s² , K=1,5m/s² ;</p> <p>"Snijplaat" modus: ah, M= 3,026m/s² , K=1,5 m/s² .</p>
Multi-tool functie	Schommeling: 0-21000/min. hoek 3 graad
	<p>Geluidsdrukniveau (LpA)..... 92,5 dB(A), K=3 dB(A)</p> <p>Geluidsvermogensniveau (LWA) . 103,5 dB(A), K=3 dB(A)</p> <p>Trilling (ah) 4,074m/s², K=1,5 m/s²</p>
Type batterij	18V d.c. 2Ah Lithium-ion
Type lader	<p>Ingang 110-240V~ 50/60Hz, 0,8A</p> <p>Uitgang 21,6V gelijkstroom, 1500mA</p>
Oplaadtijd	1,5 uur

Informatie

- De opgegeven totale trillingswaarde is gemeten volgens een standaard beproevingsmethode en kan worden gebruikt om het ene gereedschap met het andere te vergelijken;
- De opgegeven totale trillingswaarde kan ook worden gebruikt voor een voorlopige beoordeling van de blootstelling.

Waarschuwing

- dat de trillingsemissie tijdens het feitelijke gebruik van het elektrisch gereedschap kan verschillen van de opgegeven totale waarde, afhankelijk van de wijze waarop het gereedschap wordt gebruikt; en
- de noodzaak om veiligheidsmaatregelen ter bescherming van de bediener vast te stellen die gebaseerd zijn op een schatting van de blootstelling in de feitelijke gebruiksomstandigheden (rekening houdend met alle delen van de gebruikscyclus, zoals de tijd dat het gereedschap is uitgeschakeld en de tijd dat het stationair draait, naast de trekker).

Draag gehoorbescherming.

6. OPERATIE

5.1 Opladen van de accu

BELANGRIJK: De accu is in de fabriek niet volledig opgeladen. Lees grondig alle veiligheidsinstructies voordat u ze probeert op te laden.

1) Om er zeker van te zijn dat de lader die u gebruikt geschikt is voor de accu.

2) Steek de lader in een stopcontact van 110-240V~, 50/60Hz. Het indicatielampje (3) wordt groen om aan te geven dat de stroom is aangesloten.

- 3) Steek het uiteinde van de lader (1) in de gleuf van de batterij (2). Zorg ervoor dat het contact met de lader goed is.
- 4) Tijdens het opladen wordt het indicatielampje (3) rood.
- 5) Wanneer het lampje (3) volledig is opgeladen wordt het groen.

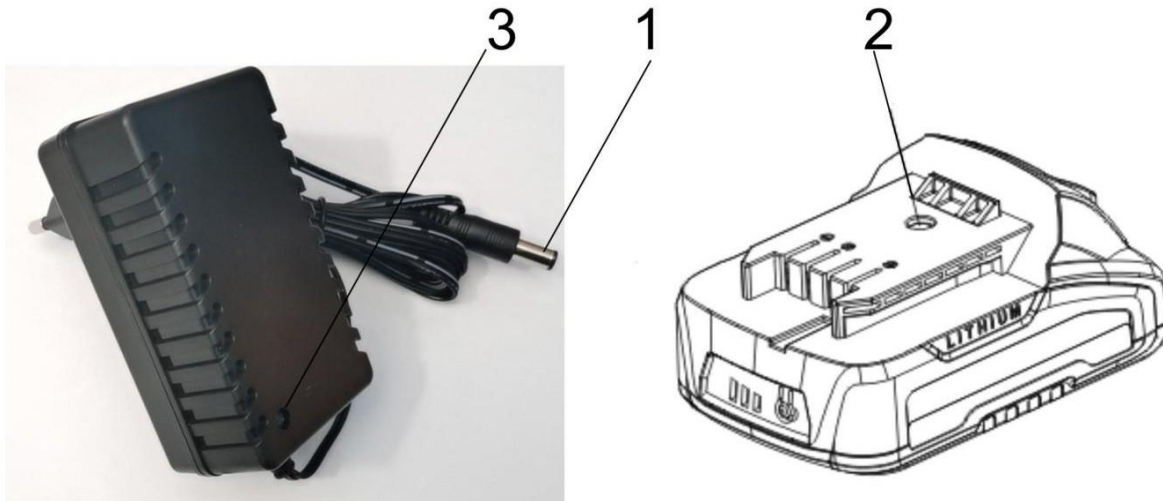

- 6).Controleer de lader en de accu regelmatig terwijl deze zijn aangesloten.
- 7).Haal de lader uit het stopcontact en koppel hem los van de accu als u klaar bent. 8).Laat de accu volledig afkoelen alvorens deze te gebruiken.
- 9).Bewaar de oplader en de accu binnenshuis, buiten bereik van kinderen.



Opmerking: Als de accu niet goed past, maak hem dan los en controleer of de accu het juiste model is voor deze lader, zoals aangegeven op de specificatietabel. Laad geen andere accu of een accu die niet goed op de lader past.



OPMERKING: Als de batterij heet is na voortdurend gebruik in het gereedschap, laat hem dan afkoelen tot kamertemperatuur voordat u hem oplaadt. Dit verlengt de levensduur van uw batterijen.



OPMERKING: Verwijder de accu van de oplader en gebruik uw duim of vingers, druk de ontgrendelingsknop van de accu in en trek de accu tegelijkertijd los.

Indicator van de batterijcapaciteit

Er zijn indicatoren voor de accucapaciteit op de accu; u kunt de status van de accu controleren als u in de knop knijpt. Voordat u de machine gebruikt, drukt u op de schakelaar om te controleren of de batterij vol genoeg is voor een goede werking.

Deze 3 LED's kunnen de status van het capaciteitsniveau van de batterij aangeven: het plaatsen en verwijderen van de batterij.



WAARSCHUWING: Zorg ervoor dat de boor is uitgeschakeld met de draairichtingschakelaar in de middelste stand voordat u aanpassingen maakt.

1. Verwijder de batterij: druk de batterijontgrendeling in en trek tegelijkertijd de batterij los.
2. Om de batterij te plaatsen, duwt u de batterij op de contacten van het apparaat.

5.2 Vervangen van het hulpstuk



WAARSCHUWING!

Beveilig het apparaat tegen inschakelen (zie "In-/uitschakelen") of verwijder de accu uit het apparaat. Er bestaat verwondingsgevaar als het apparaat per ongeluk wordt ingeschakeld.

Apparaatbevestiging verwijderen

- 1). Duw de ontgrendelingshendel (5) in positie tot aan de aanslag en houd hem vervolgens in deze positie.
- 2). Trek de ontgrendelde apparaatbevestiging eraf.
- 3). Laat de ontgrendelingshendel (5) terug in positie schuiven.

Bevestiging van het apparaat

- 4). Het opzetstuk van het apparaat langs de geleiderail in de motoreenheid (6) schuiven. Het klikt hoorbaar vast.
- 5). Laat de ontgrendelingshendel (5) terug in positie schuiven.
- 6). Controleer of de bevestiging van het apparaat goed vastzit door eraan te trekken.

5.3 In-/uitschakelen

- 1). Inschakelen: Druk op de aan/uit schakelaar (11). Met behulp van de aan/uit schakelaar (11) kunt u de snelheid geleidelijk regelen. Zachte druk: lage snelheid Hogere druk: hogere snelheid.
- 2). Uitschakelen: Laat de aan/uit-schakelaar (11) los. Als u de richtingsschakelaar (7) in de middelste stand zet, is het apparaat beveiligd tegen inschakelen.

5.4 Motor met boorbevestiging

Het gereedschap veranderen

- 1). Draai de snelspanboorhouder (1) tegen de klok in, totdat de boorhouderopening groot genoeg is voor het gereedschap.
- 2). Steek het gereedschap zo ver mogelijk in de snelspanboorhouder (1).
- 3). Draai de snelspanboorhouder (1) met de klok mee om het gereedschap vast te klemmen.
- 4). Om het gereedschap weer te verwijderen, draait u de snelspanboorhouder (1) en trekt u het gereedschap eruit.

Keuze van uitrusting



WAARSCHUWING! Stop het apparaat voordat u van versnelling wisselt om schade aan het gereedschap te voorkomen.

- 1). Wacht tot het apparaat tot stilstand is gekomen.
- 2) Schuif de versnellingspook (3) in de gewenste stand:

L=> lage snelheid

H=>hoge snelheid

Stel de draairichting in

De draairichting van het apparaat kan worden veranderd met de draairichtingschakelaar.

- 1). Wacht tot het apparaat tot stilstand is gekomen.

2). Druk de draairichtingssnelheid (7) in de gewenste positie:

Draairichting met de klok mee: om te boren en schroeven in te draaien.

Draaien tegen de klok in: om schroeven los te draaien.

3) Als u de richtingsschakelaar (7) in de middelste stand zet, is het apparaat beveiligd tegen inschakelen.

Aanpassing van het koppel

U kunt het maximale koppel vooraf instellen.

De koppelinstellingen zijn gelabeld 1 - 19 .

1). Wacht tot het apparaat tot stilstand is gekomen.

2). Draai de stelring (2) om het gewenste koppel te selecteren:

Schroeven: Stap 1 - 19; Boren: Stap .

3). Begin met een lagere koppelstap en verhoog indien nodig.

Opmerking: Het benodigde koppel is afhankelijk van:

- Het type en de hardheid van het te behandelen materiaal;
- Het type en de lengte van de gebruikte schroeven.

5.5 Motor met decoupeerzaagbevestiging



WAARSCHUWING! Beveilig het apparaat tegen inschakelen (zie 'In-/uitschakelen'). Als het apparaat per ongeluk wordt ingeschakeld, bestaat er gevaar voor letsel!

Installeren/veranderen van het blad



WAARSCHUWING! Beveilig het apparaat tegen inschakelen (zie 'In-/uitschakelen'). Als het apparaat per ongeluk wordt ingeschakeld, bestaat er gevaar voor letsel!



Voorzichtig, risico op letsel!

- Gebruik geen botte of verbogen messen of messen die op een andere manier beschadigd zijn.
- Plaats altijd een geschikt

zaagblad. Installeren van het blad:

1). Duw de hendel (15) voor de ontgrendeling van het zaagblad omhoog tot aan de aanslag. Duw de zaagbladas in de zaagbladbevestigingsleuf.

- 2). Om te ontgrendelen, laat u de hendel los; hij keert terug naar de uitgangspositie.
- 3). Controleer of het zaagblad goed vastzit door eraan te trekken. Verwijderen van het zaagblad:
- 4). Druk de hendel (15) voor de ontgrendeling van het zaagblad omhoog tot aan de aanslag en trek dan het zaagblad uit de zaagbladbevestiging.

Bediening van de decoupeerzaag

- 1) Zorg ervoor dat het apparaat niet in contact komt met het werkstuk voordat u het inschakelt.
- 2). Zet het apparaat aan. Met de aan/uit-schakelaar (11) kunt u de slagfrequentie progressief verhogen. Zachte druk: lage slagfrequentie.

Grotere druk: hogere slagfrequentie.

De aan/uit-schakelaar kan niet worden vergrendeld.

- 3). Plaats de voetplaat (13) op het werkstuk.
- 4). Snij met een gelijkmatige voorwaartse beweging.
- 5) Verwijder na afloop van de werkzaamheden eerst het zaagblad uit de zaagsnede en schakel vervolgens het apparaat uit.

5.6 Motorunit met multifunctioneel gereedschap

Het gereedschap veranderen



WAARSCHUWING! Beveilig het apparaat tegen inschakelen (zie 'In-/uitschakelen'). Als het apparaat per ongeluk wordt ingeschakeld, bestaat er gevaar voor letsel!

- 1). Duw de hendel voor de ontgrendeling van het gereedschap omhoog tot aan de aanslag.
- 2). Trek de ontgrendelde gereedschapshouder naar voren.
- 3). Plaats het gewenste gereedschap op de houder. Er zijn 12 verschillende posities mogelijk.
- 4). Druk de gereedschapshouder terug in de centrale bevestiging.
- 5). Druk de hendel (27) voor het ontgrendelen van het gereedschap weer naar voren. De gereedschapshouder is op het gereedschap bevestigd.

Aanbrengen/verwijderen van schuurpapier

De delta schuurplaat is voorzien van klittenband voor een snelle bevestiging van het schuurblad. Bevestiging schuurpapier

- 1). Druk het schuurpapier gelijkmatig op de delta schuurplaat. Zorg ervoor dat de gaten in het schuurblad zich boven de openingen in de schuurplaat bevinden.

Verwijderen van schuurpapier

2) . Trek gewoon het schuurblad van de delta schuurplaat.

Praktische tips

Draag bij het werken met het apparaat altijd geschikte kleding en passende beschermingsmiddelen. Vóór elk gebruik moet worden gecontroleerd of het apparaat correct werkt.

Persoonlijke beschermingsmiddelen en een volledig functionerend apparaat verminderen het risico op verwondingen en ongevallen.

Zagen

- Gebruik alleen onbeschadigde zaagbladen in perfecte staat. Gebruik alleen metalen zaagbladen voor metaalbewerking.
- Zorg voor een stabiele houding en houd het toestel met beide handen stevig vast, op een afstand van uw lichaam.
- Controleer voor het zagen van het werkstuk op verborgen vreemde voorwerpen zoals spijkers, schroeven. Deze moeten worden verwijderd.
- Invallende sneden mogen alleen worden gemaakt in zacht materiaal zoals hout of gipsplaat.

Keuze van het zaagblad

Houtzaagblad voor hout, kunststof, gipsplaat

Metaalzaagblad voor metalen platen, profielen en

buizen **Schuren**

- Gebruik een stofafzuiging wanneer u met de multischuurmachine schuurt.
- Beweeg het apparaat tegen het werkstuk zodra het is ingeschakeld.
- Maak de schuurplaat schoon voordat u een schuurblad aanbrengt.
- Werk alleen met schuurvellen in perfecte staat om goede schuurresultaten te bereiken.
- Werk met een lage en gelijkmatige druk. Dit beschermt het apparaat en het schuurblad.
- Gebruik niet hetzelfde schuurblad om verschillende materialen te schuren (bijv. metaal en dan hout).

Selectie van schuurpapier

Korrelgrootte P-toepassing

P 60 voor het voorschuren van ruwe

houtoppervlakken P 80 / 120 voor gewoon

schuren

P 240 voor het fijnschuren van geprimerde en geverfde oppervlakken

Schraperen

- Gebruik een hoge oscillatiesnelheid bij het schraperen.
- Werk met lage druk en onder een lage hoek om het substraatmateriaal niet te beschadigen.

7. Reiniging/onderhoud

Opmerking: Reparatie- en onderhoudswerkzaamheden die niet in deze handleiding worden beschreven, moeten altijd door ons servicecentrum worden uitgevoerd. Gebruik alleen originele onderdelen. Schakel het apparaat uit en verwijder de batterij uit het apparaat voordat u ermee werkt of het vervoert.

Opmerking: De volgende schoonmaak- en onderhoudswerkzaamheden moeten regelmatig worden uitgevoerd. Dit zorgt voor een lange en betrouwbare levensduur.

Schoonmaken:

Het apparaat niet met water besproeien en niet in water onderdompelen. Gevaar voor elektrische schokken!

Houd de ventilatiesleuven, de motorbehuizing en de handgrepen van het apparaat schoon. Gebruik een vochtige doek of een borstel. Gebruik geen schoonmaakmiddelen of oplosmiddelen. U kunt het toestel anders onherstelbaar beschadigen.

Onderhoud

- De apparatuur is onderhoudsvrij.

8. Opslag

- Bewaar het apparaat op een droge plaats buiten het bereik van kinderen.
- Verwijder de batterij voordat u het apparaat voor langere tijd opbergt (bijvoorbeeld in de slaapstand).
- Bewaar de batterij slechts in gedeeltelijk opgeladen toestand. De laadtoestand moet gedurende een langere opslagperiode 40 - 60 % bedragen (twee LED-lampjes van de laadstatusindicator (9a) branden).
- Controleer tijdens een langere opslagperiode de ladingstoestand van de batterij en laad deze indien nodig ongeveer om de 3 maanden bij.
- Om de batterij goed opgeladen te houden, moet u voorkomen dat het toestel tijdens de opslag wordt blootgesteld aan extreme hitte of koude.
- Bewaar de apparatuur tussen 10° C en 25° C. Vermijd tijdens de opslag extreme kou of hitte, zodat de batterij geen energie verliest.

9. DISPOSAL



Elektrische producten mogen niet samen met huishoudelijke producten worden weggegooid. Volgens de Europese Richtlijn 2012/19/EU betreffende afgedankte elektrische en elektronische apparatuur en de omzetting daarvan in nationaal recht, moeten gebruikte elektrische producten apart worden ingezameld en afgevoerd naar daartoe bestemde inzamelpunten. Neem contact op met uw gemeente of dealer voor advies over recycling.

BATTERIJPAK



Dit product bevat Li-ion. Om de natuurlijke hulpbronnen te sparen, dient u de batterijen te recyclen of op de juiste manier weg te gooien. Lokale, staats- of federale wetten kunnen verbieden dat Li-ion-batterijen in het gewone afval terechtkomen. Raadpleeg uw lokale afvalautoriteit voor informatie over beschikbare recycling- en/of verwijderingsopties.

**10. VERKLARING VAN
OVEREENSTEMMING**



BUILDER SAS

32, rue Aristide Bergès - ZI 31270 Cugnaux - Frankrijk, verklaart dat,

Product: DRAADLOOS GEREEDSCHAP 18V 3 IN 1

Handelsmerk: RACING

Model: RACPV18V3IN1

Serienummer: **20210437772- 20210439821**

in overeenstemming is met de essentiële eisen en andere relevante bepalingen van de toepasselijke Europese richtlijnen, gebaseerd op de toepassing van Europese geharmoniseerde normen. Elke ongeoorloofde wijziging van het apparaat maakt deze verklaring ongeldig.

Europese richtlijnen (inclusief, indien van toepassing, de wijzigingen daarvan tot de datum

van ondertekening); RoHS-richtlijn 2011/65/EU + (EU) 2015/863

2014/30/EU; 2006/42/EG

LVD-richtlijn 2014/35/UE

Europese geharmoniseerde
normen

EN 62841-1: 2015; EN 62841-2-1:2018+A11

EN 62841-2-4:2014;EN 62841-2-11: 2016

EN 55014-1:2017;EN 55014-2:2015

EN 61000-3-2:2014; EN 61000-3-3:2013

EN 62233:2008

EN 60335-2-29:2004+A2:2010+A11:2018

EN 60335-1:2012+A11:2014+A13:2017+A1:2019+A2:2019+A14:2019

Cugnaux, 06/04/2021

Philippe MARIE / PDG

Verantwoordelijke voor het technisch dossier: De heer Olivier Patriarca

11. GARANTIE



GARANTIE

De fabrikant garandeert het product tegen materiaal- en fabricagefouten voor een periode van 2 jaar vanaf de datum van de oorspronkelijke aankoop. De garantie geldt alleen als het product voor huishoudelijk gebruik is bestemd. De garantie geldt niet voor defecten als gevolg van normale slijtage.

De fabrikant stemt ermee in om onderdelen die door de aangewezen distributeur als defect zijn aangemerkt, te vervangen. De fabrikant is niet verantwoordelijk voor de gehele of gedeeltelijke vervanging van de machine en/of de daaruit voortvloeiende schade.

De garantie dekt geen storingen als gevolg van:

- onvoldoende onderhoud.
- abnormale montage, afstelling of werking van het product.
- onderdelen die aan normale slijtage onderhevig zijn.

De garantie geldt niet voor:

- verzend- en verpakingskosten.
- het gereedschap gebruiken voor een ander doel dan waarvoor het is ontworpen.
- het gebruik en onderhoud van de machine op een manier die niet in de gebruikershandleiding staat beschreven.

Wegens ons beleid van voortdurende productverbetering behouden wij ons het recht voor specificaties te wijzigen of aan te passen zonder voorafgaande kennisgeving. Bijgevolg kan het product afwijken van de informatie die erin is vevat, maar een wijziging zal zonder kennisgeving worden doorgevoerd indien deze wordt erkend als een verbetering van de voorgaande eigenschap.

LEES DE HANDLEIDING ZORGVULDIG DOOR VOORDAT U HET APPARAAT GEBRUIKT.

Vermeld bij het bestellen van reserveonderdelen het onderdeelnummer of de code, deze vindt u in de onderdelenlijst in deze handleiding. Bewaar de aankoopbon; zonder deze is de garantie ongeldig. Om u te helpen met uw product, nodigen wij u uit om telefonisch of via onze website contact met ons op te nemen:

- +33 (0)9.70.75.30.30

• <https://services.swap-europe.com/contact>

U moet een "ticket" aanmaken via het webplatform.

- Registreer of maak een account aan.
- Vermeld de referentie van het gereedschap.
- Kies het onderwerp van uw verzoek.
- Beschrijf uw probleem.
- Voeg deze bestanden bij: factuur of kassabon, foto van het identificatieplaatje (serienummer), foto van het onderdeel dat u nodig hebt (bijvoorbeeld: pinnen op de transformatorstekker die gebroken zijn).



12. PRODUCTSTORING

WAT MOET IK DOEN ALS MIJN MACHINE KAPOT GAAT?

Als u uw product in een winkel heeft gekocht:

- a) Leeg de brandstoftank als uw product er een heeft.
- b) Zorg ervoor dat uw machine compleet is met alle meegeleverde accessoires, en schoon! Als dit niet het geval is, zal de reparateur de machine weigeren.

Ga naar de winkel met de complete machine en met de kassabon of factuur.

Als je je product op een website hebt gekocht:

- a) Leeg de brandstoftank als uw product er een heeft.
- b) Zorg ervoor dat uw machine compleet is met alle meegeleverde accessoires, en schoon! Als dit niet het geval is, zal de reparateur de machine weigeren.
- c) Maak een SWAP-Europe serviceticket aan op de site: <https://services.swap-europe.com> Bij het maken van de aanvraag op SWAP-Europe moet u de factuur en de foto van het typeplaatje (serienummer) bijvoegen.
- d) Neem contact op met het reparatiestation om er zeker van te zijn dat het beschikbaar is voordat u de machine afgeeft.

Ga naar het reparatiestation met de complete machine verpakt, vergezeld van de aankoopfactuur en het ondersteuningsformulier van het station dat kan worden gedownload nadat de serviceaanvraag is ingevuld op de site van SWAP-Europe.

Voor machines met een defecte motor van de fabrikanten BRIGGS & STRATTON, HONDA en RATO.

Reparaties worden uitgevoerd door erkende motorfabrikanten van deze fabrikanten, zie hun site:

- <http://www.briggsandstratton.com/eu/fr>
- <http://www.honda-engines-eu.com/fr/service-network-page;jsessionid=5EE8456CF39CD572AA2AEEDFD290CDAE>
- <https://www.rato-europe.com/it/service-network>

Bewaar uw originele verpakking zodat u de machine na verkoop kunt terugsturen of verpak uw machine met een soortgelijke kartonnen doos van dezelfde afmetingen.

Voor elke vraag betreffende onze dienst na verkoop kunt u een aanvraag indienen op onze website [https:// services.swap-europe.com](https://services.swap-europe.com).

Onze hotline blijft bereikbaar op +33 (9) 70 75 30 30.



13. UITSLUITING VAN GARANTIE

DE GARANTIE DEKT NIET:

- Opstarten en instellen van het product.
- Schade als gevolg van normale slijtage van het product.
- Schade als gevolg van onjuist gebruik van het product.
- Schade als gevolg van montage of ingebruikname die niet in overeenstemming is met de gebruikershandleiding.
- Storingen met betrekking tot de carburatie na 90 dagen en vervuiling van carburateurs.
- Periodieke en standaard onderhoudsbeurten.
- Acties van wijziging en demontage die rechtstreeks de garantie doen vervallen.
- Producten waarvan de oorspronkelijke authenticatiemarkering (merk, serienummer) is aangetast, gewijzigd of teruggetrokken.
- Vervanging van verbruiksgoederen.
- Het gebruik van niet-originele onderdelen.
- Breuk van onderdelen als gevolg van schokken of projecties.
- Accessoires storingen.
- Defecten en hun gevolgen die verband houden met een externe oorzaak.
- Verlies van onderdelen en verlies door onvoldoende schroeven.
- Snijdende onderdelen en eventuele schade door het loskomen van onderdelen.
- Overbelasting of oververhitting.
- Slechte kwaliteit van de voeding: defecte spanning, spanningsfout, enz.
- Schade als gevolg van het niet kunnen genieten van het product gedurende de reparatieperiode en meer in het algemeen de kosten in verband met de immobilisatie van het product.
- De kosten van een second opinion vastgesteld door een derde partij na een schatting door een SWAP-Europe reparatiestation.
- Het gebruik van een product dat een defect of een breuk zou vertonen die niet onmiddellijk werd gemeld en/of hersteld met de diensten van SWAP-Europe.
- Verslechtering door vervoer en opslag*.
- Lanceerders na 90 dagen.
- Olie, benzine, vet.
- Schade als gevolg van het gebruik van niet-conforme brandstoffen of smeermiddelen.

* In overeenstemming met de vervoerswetgeving moet schade in verband met het vervoer binnen 48 uur aan de vervoerders worden gemeld.
uur na vaststelling per aangetekende brief met ontvangstbevestiging. Dit document is een aanvulling op uw aankondiging, een niet-limitatieve lijst.

Opgelet: alle bestellingen moeten worden gecontroleerd in aanwezigheid van de bezorger. In geval van weigering door de bezorger moet u de levering gewoon weigeren en uw weigering melden.

Herinnering: de reserves sluiten de kennisgeving per aangetekende brief met ontvangstbevestiging binnen 72 uur niet uit.
uren.

Informatie:

Thermische apparaten moeten elk seizoen worden overwinterd (service beschikbaar op de site van SWAP-

13. UITSLUITING VAN

Garantie) De batterijen moeten worden opgeladen voordat ze worden opgeslagen.

GARANTIE